

NAME	BERRIER JUNIOR WALL WC		
REFERENCE	456702	TEXTURED BLACK	2700K
	456734	TEXTURED WHITE	2700K
	456763	BRUSHED GOLD ANO	2700K
	456764	BRUSHED TITANIUM ANO	2700K
	456765	BRUSHED BRONZE ANO	2700K
	456796	TEXTURED BLACK + GOLD	2700K
	456712	TEXTURED BLACK	3000K
	456724	TEXTURED WHITE	3000K
	456773	BRUSHED GOLD ANO	3000K
	456774	BRUSHED TITANIUM ANO	3000K
	456775	BRUSHED BRONZE ANO	3000K
	456786	TEXTURED BLACK + GOLD	3000K
SPECIFICATIONS	Lamptype	LUXEON M	
	Symbol		
	CCT	2700K / 3000K*	
	Luminous flux	400lm / 429lm*	
	Power	3,82W	
	Current	max. 350mA	
	Voltage	10,95V	
	CRI	90	
	SDCM	3	
	Beamangle	60°	
	Orientability	not orientable	
	Gear	converter not incorporated	
	Dimmability	PWM/CCR dimmable	
Safe distance to object	0,1m		
Class / IP	IP20		
Application	interior - wall surface		
Installation cut out / depth	Ø42mm	50mm	
Weight	0,7 kg		

INSTALLATION

a DIRECT SURFACE MOUNTED on HOLLOW WALL/CEILING:

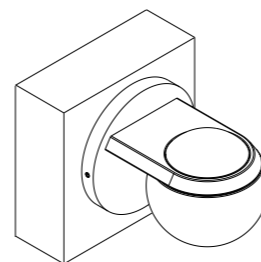
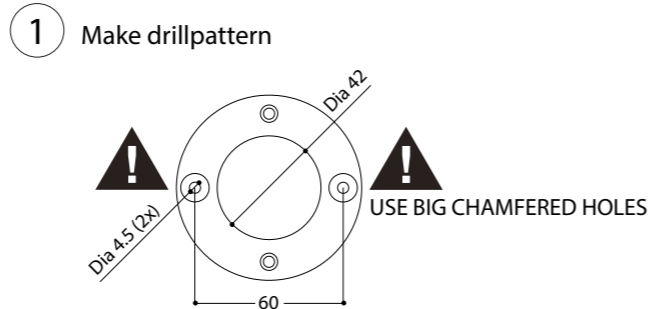

Make connection as below

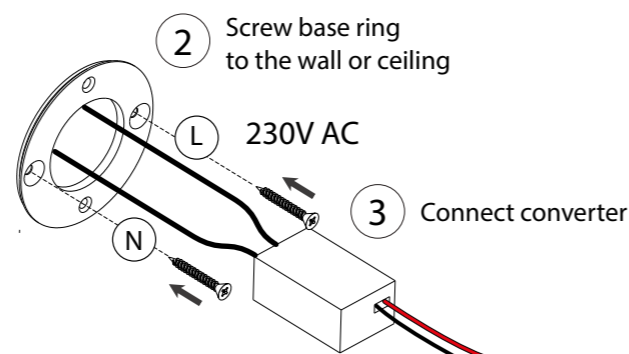

Only for hollow walls and ceilings, push converter for 1 luminaire through the base ring. (converter to be ordered separately)

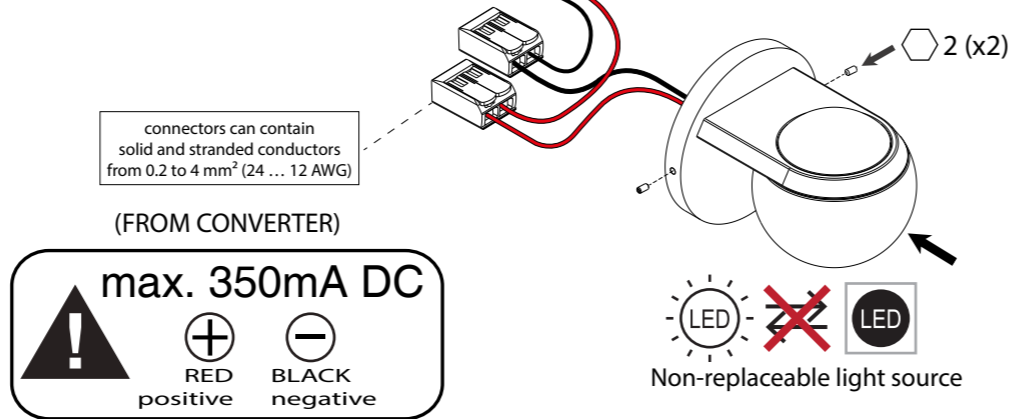

- 4 Connect & mount luminaire to base
- 5 Switch on mains power supply

b RECESSED MOUNTED in HOLLOW WALL/CEILING on ELECTRICAL ACCESSORY BOX:

- 1 Drill hole dia 68 and fit electrical accessory box in wall or ceiling
- 2 Screw base ring to the electrical accessory box with screws, use small chamfered holes

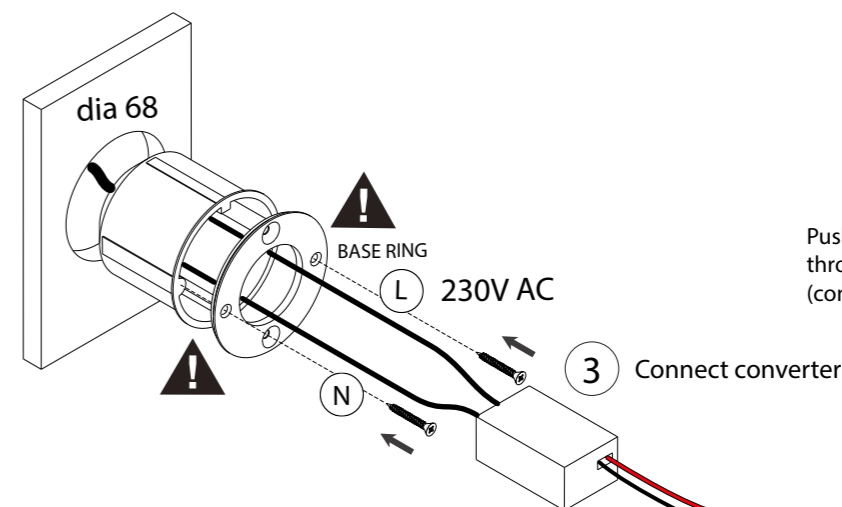
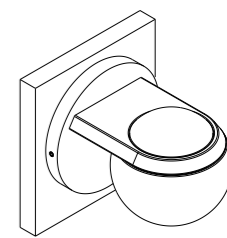

Push converter for 1 luminaire through the base ring. (converter to be ordered separately)

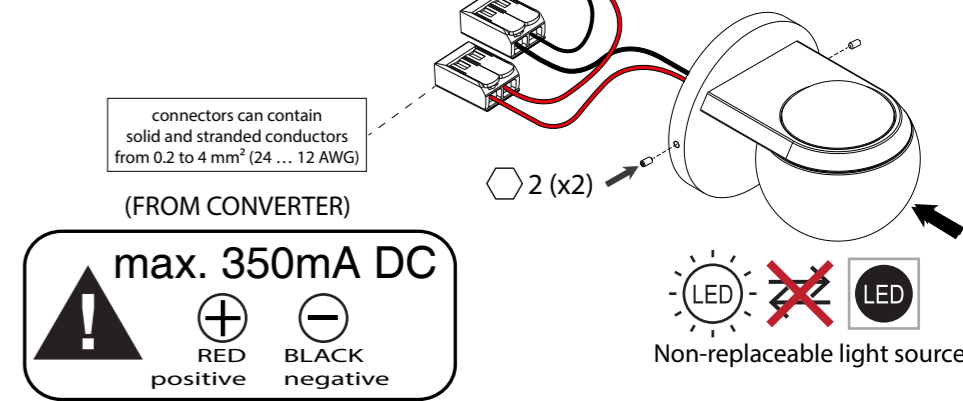

- 4 Connect & mount luminaire to base
- 5 Switch on mains power supply

In case multiple lighting fixtures need to be connected to a single converter, please only switch the fixtures using a serial connection:

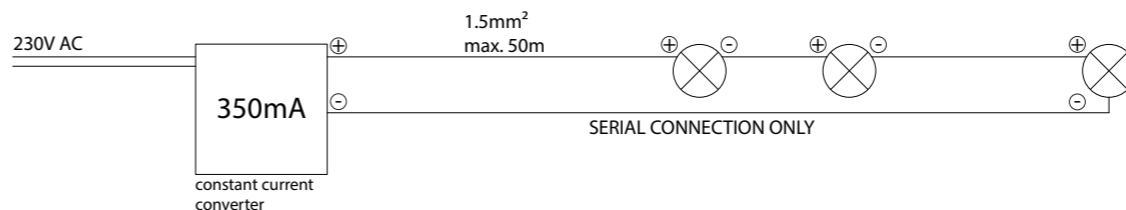

NL Installatie- en onderhoudsrichtlijnen m.b.t. de fabrieksgarantie.

1. De plaatsing, de aansluiting en het uittesten van dit toestel dient steeds te gebeuren door een erkend elektro-installeateur.
2. Dit toestel moet geïnstalleerd, verbonden en getest worden volgens de nationaal geldende reglementen op elektrische installaties.
3. De technische bijsluiters dient te worden beschouwd als een onderdeel van de algemene verkoopvoorwaarden van TAL nv.
4. De elektro-installeateur is verantwoordelijk voor het gebruik van compatibele voorschakelapparatuur die voldoen aan de geldende IEC normen.
5. Reinig het toestel enkel met een zachte en lichtvochtige doek zonder reinigingsmiddel.
6. Schakel altijd eerst de elektriciteit uit alvorens het toestel te plaatsen en te installeren.

EN Installation and maintenance instructions regarding the manufacturer's warranty.

1. Installation, connection and testing of this product must always be performed by a certified electrician.
2. This product must be installed, connected and tested in accordance with the applicable national regulations for electrical installations.
3. The technical manual must be regarded as part of the general sales conditions of TAL nv.
4. The electrical installer is responsible for the use of compatible control gear that meets the applicable IEC standards.
5. Only clean the device with a soft and slightly moist cloth without detergent.
6. Always switch off the electricity supply before installing and connecting the product.

DE Installations- und Wartungsanweisungen bezüglich der Herstellergarantie.

1. Installation, Anschluß und Prüfung dieses Geräts soll nur von einem anerkannten Elektriker ausgeführt werden.
2. Dieses Gerät soll in Übereinstimmung mit den nationalen geltenden Vorschriften für Elektroinstallationen installiert, angeschlossen und geprüft werden.
3. Die technische Anleitung muß als Teil der allgemeinen Verkaufsbedingungen von TAL nv betrachtet werden.
4. Der Elektroinstallateur ist verantwortlich für die Verwendung von kompatiblen Betriebsgeräten, die den geltenden IEC-Normen entsprechen.
5. Reinigen Sie das Gerät nur mit einem weichen und leicht feuchten Tuch ohne Reinigungsmittel.
6. Schalten Sie den Strom immer aus, bevor Sie das Gerät installieren und anschließen.

FR Instructions d'installation et d'entretien concernant la garantie du fabricant.

1. L'installation, la connexion et les essais de cet appareil doivent toujours être effectués par un électricien reconnu.
2. Cet appareil doit être installé, raccordé et testé conformément aux réglementations nationales pour les installations électriques.
3. La notice technique doit être considérée comme faisant partie des conditions générales de vente de TAL SA.
4. L'installateur électrique est responsable de l'utilisation d'un équipement de contrôle compatible qui satisfait aux normes CEI applicables.
5. Nettoyez l'appareil uniquement avec un chiffon doux et légèrement humide sans détergent.
6. Éteignez toujours l'électricité avant d'installer et de connecter l'appareil.

ALWAYS DISCONNECT MAINS POWER SUPPLY FROM CONVERTER BEFORE SWITCHING "ON" LED LUMINAIRES TO PREVENT HOT PLUGGING ISSUES!